

ELENCO PARTI			
ELEMENTO	QTÀ	NUMERO PARTE	DESCRIZIONE
1	1	33.254.001F	PIASTRA SUP 28
2	2	29.056.001F	RONDELLA SPESSORE
3	2	02.028.001F	CUSCINETTO 625 6201-2Z
4	1	02.011.001F	DISTANZIALE CANOTTO
6	2	33.255.001F	SPESSORE RUOTA ANT 28
7	2	20.200.001F	CUSCINETTI 625 6000-2Z
8	1	13.077.001F	MOZZO ANTERIORE
9	1	13.075.001F	CERCHIO
10	1	33.256.001F	ATT PARAFNGO SX 28
11	1	01.220.001F	PIASTRINA X ATT PARAF SX
12	1	33.257.001F	TUBO FORCELLA 28 DX
13	1	01.219.001F	PIASTRINA X ATT PARAF DX
14	1	33.258.001F	TUBO FORCELLA 28 SX
16	1	32.259.001F	BLOCCHETTO X PINZA 28
17	1	33.260.001F	PORTA DISCO 28
18	1	13.079.001F	DISCO FRENO ANTERIORE
19	1	33.261.001F	ATT PARAFNGO DX 28
21	6	13.080.001F	VITE X DISCO FRENO 2016
23	1	33.262.001F	PERNO RUOTA 28
24	1	13.084.001F	DADO M10
28	1	33.264.001F	PIASTR INF 28
29	2	33.265.001F	BLOCCHETTO SEMIMAUBRI 28
30	1	13.087.001F	DISTANZIALE INT MOZZO
31	1	32.266.001F	PIASTRINA X ATT COPRI DISCO
32	1	17.234.001F	COPRI DISCO

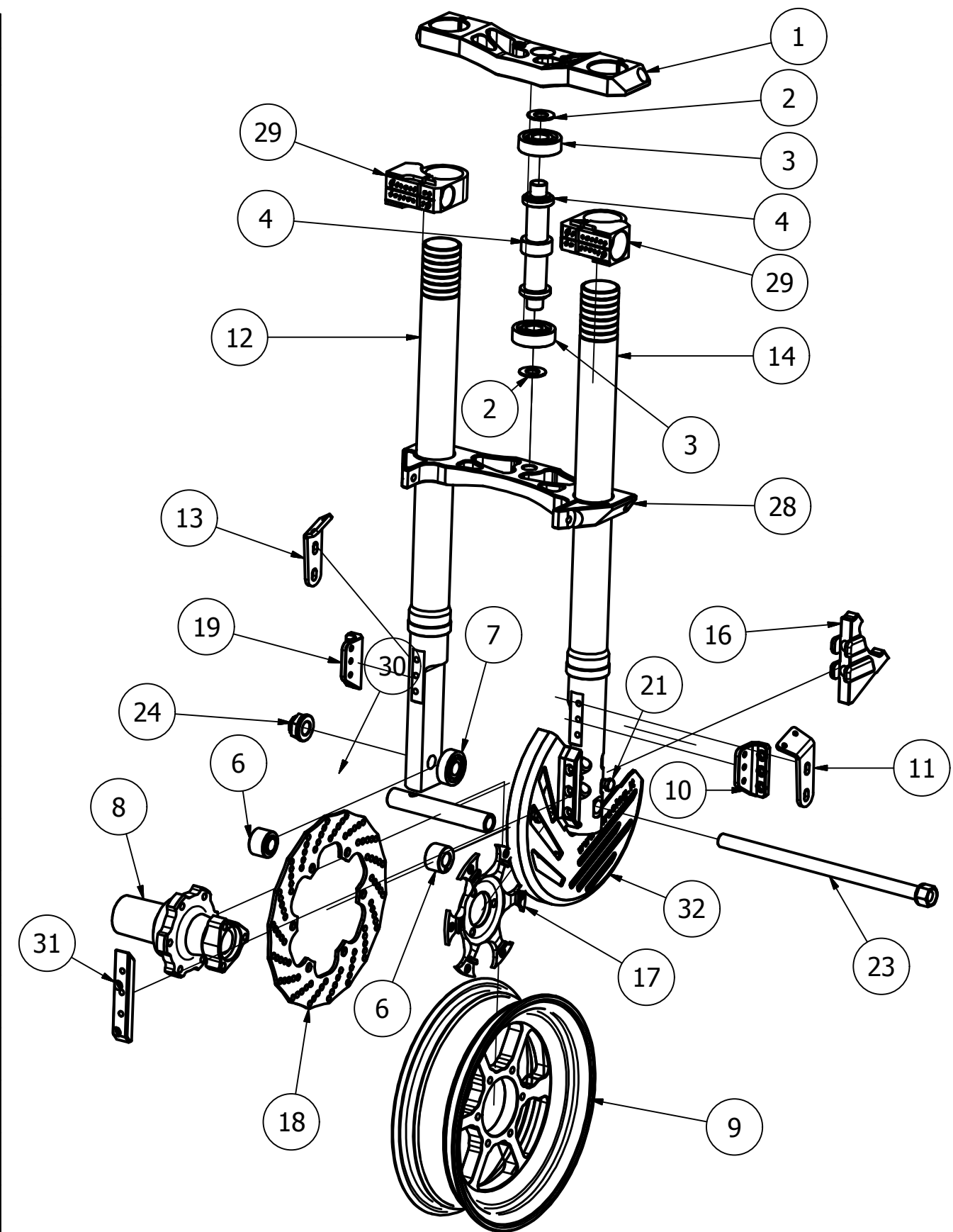

Uff. Tecnico		SMUSSI	0.1x45°	Rev.	Descrizione	data
		RAGGI	R 0.2	01		
Norma	ISO 2768-f [misure lineari]	ISO 2768-f [misure ang.]	02			
dim. [mm]/[°]	< 3 3a6 6a30 30a120 120a400	<10 10a50 50a120 120a400	03			
Toll.generali	±0.05 ±0.05 ±0.1 ±0.15 ±0.2	±1° ±30' ±20' ±10'	04			
Giracing Aggiustaggio Verolese Via Circonvallazione 37F 25028 Verolanuova (BS) P.iva 1512430982 info@giracing.it		Q.tà	Pesog.	Particolare	Disegnato	data
			2,28 kg		R.G.	26/02/2016
		Toll.generali	Rugosità	Trattamento	Approvato	data
		Progetto		Materiale		
		N° file		Sostituisce	N° Disegno	
		ASS FORCELLE ANT Ø 28			G1RR.029.ASS	

ASS FORCELLE ANTERIORI Ø 28